

SENSORI e/o COUPLER (9 mA)

DRIVER (2 mA)

	0	1	2	3	4	5	6	7	8	9	10	11	12	13	14	15	16
1	32	41	50	59	68	77	86	95	104	113	122	131	140	149	158	167	176
2	34	43	52	61	70	79	88	97	106	115	124	133	142	151	160	169	178
3	36	45	54	63	72	81	90	99	108	117	126	135	144	153	162	171	180
4	38	47	56	65	74	83	92	101	110	119	128	137	146	155	164	173	182
5	40	49	58	67	76	85	94	103	112	121	130	139	148	157	166	175	184
6	42	51	60	69	78	87	96	105	114	123	132	141	150	159	168	177	186
7	44	53	62	71	80	89	98	107	116	125	134	143	152	161	170	179	188
8	46	55	64	73	82	91	100	109	118	127	136	145	154	163	172	181	190
9	48	57	66	75	84	93	102	111	120	129	138	147	156	165	174	183	192
10	50	59	68	77	86	95	104	113	122	131	140	149	158	167	176	185	194
11	52	61	70	79	88	97	106	115	124	133	142	151	160	169	178	187	196
12	54	63	72	81	90	99	108	117	126	135	144	153	162	171	180	189	198
13	56	65	74	83	92	101	110	119	128	137	146	155	164	173	182	191	200
14	58	67	76	85	94	103	112	121	130	139	148	157	166	175	184	193	202
15	60	69	78	87	96	105	114	123	132	141	150	159	168	177	186	195	204
16	62	71	80	89	98	107	116	125	134	143	152	161	170	179	188	197	206
17	64	73	82	91	100	109	118	127	136	145	154	163	172	181	190	199	208
18	66	75	84	93	102	111	120	129	138	147	156	165	174	183	192	201	210
19	68	77	86	95	104	113	122	131	140	149	158	167	176	185	194	203	212
20	70	79	88	97	106	115	124	133	142	151	160	169	178	187	196	205	214
21	72	81	90	99	108	117	126	135	144	153	162	171	180	189	198	207	216
22	74	83	92	101	110	119	128	137	146	155	164	173	182	191	200	209	218
23	76	85	94	103	112	121	130	139	148	157	166	175	184	193	202	211	220
24	78	87	96	105	114	123	132	141	150	159	168	177	186	195	204	213	222
25	80	89	98	107	116	125	134	143	152	161	170	179	188	197	206	215	224
26	82	91	100	109	118	127	136	145	154	163	172	181	190	199	208	217	226
27	84	93	102	111	120	129	138	147	156	165	174	183	192	201	210	219	228
28	86	95	104	113	122	131	140	149	158	167	176	185	194	203	212	221	230
29	88	97	106	115	124	133	142	151	160	169	178	187	196	205	214	223	232
30	90	99	108	117	126	135	144	153	162	171	180	189	198	207	216	225	234
31	92	101	110	119	128	137	146	155	164	173	182	191	200	209	218	227	236
32	94	103	112	121	130	139	148	157	166	175	184	193	202	211	220	229	238
33	96	105	114	123	132	141	150	159	168	177	186	195	204	213	222	231	240
34	98	107	116	125	134	143	152	161	170	179	188	197	206	215	224	233	
35	100	109	118	127	136	145	154	163	172	181	190	199	208	217	226	235	
36	102	111	120	129	138	147	156	165	174	183	192	201	210	219	228	237	
37	104	113	122	131	140	149	158	167	176	185	194	203	212	221	230	239	
38	106	115	124	133	142	151	160	169	178	187	196	205	214	223	232		
39	108	117	126	135	144	153	162	171	180	189	198	207	216	225	234		
40	110	119	128	137	146	155	164	173	182	191	200	209	218	227	236		
41	112	121	130	139	148	157	166	175	184	193	202	211	220	229	238		
42	114	123	132	141	150	159	168	177	186	195	204	213	222	231	240		
43	116	125	134	143	152	161	170	179	188	197	206	215	224	233			
44	118	127	136	145	154	163	172	181	190	199	208	217	226	235			
45	120	129	138	147	156	165	174	183	192	201	210	219	228	237			
46	122	131	140	149	158	167	176	185	194	203	212	221	230	239			
47	124	133	142	151	160	169	178	187	196	205	214	223	232				
48	126	135	144	153	162	171	180	189	198	207	216	225	234				
49	128	137	146	155	164	173	182	191	200	209	218	227	236				
50	130	139	148	157	166	175	184	193	202	211	220	229	238				
51	132	141	150	159	168	177	186	195	204	213	222	231	240				
52	134	143	152	161	170	179	188	197	206	215	224	233					
53	136	145	154	163	172	181	190	199	208	217	226	235					
54	138	147	156	165	174	183	192	201	210	219	228	237					
55	140	149	158	167	176	185	194	203	212	221	230	239					
56	142	151	160	169	178	187	196	205	214	223	232						
57	144	153	162	171	180	189	198	207	216	225	234						
58	146	155	164	173	182	191	200	209	218	227	236						
59	148	157	166	175	184	193	202	211	220	229	238						
60	150	159	168	177	186	195	204	213	222	231	240						
61	152	161	170	179	188	197	206	215	224	233							
62	154	163	172	181	190	199	208	217	226	235							
63	156	165	174	183	192	201	210	219	228	237							
64	158	167	176	185	194	203	212	221	230	239							

- 70** 1 DALI PS 70mA
- 140** 2 DALI PS 140mA
- 240** 1 DALI PS 240mA

- 1 - COLLEGAMENTO E CONFIGURAZIONE AREA**
 - A - QR CODE APP Commissioning e APP di controllo.
 - B/C/D - Creazione area di lavoro e anagrafica
 - E - Configurazione area
- 2 - PANORAMICA DESCRIZIONE ICONE**
- 3- PIANTA O PLANIMETRIA DESCRIZIONE ICONE**
- 4 - RAGGRUPPAMENTO**
 - A - Creazione gruppo
 - B/C/D/E - Inserimento elementi nel gruppo
- 5 - SENSORI ASSEGNAZIONE ISTANZE**
- 6 - SCENE**
 - A - Creazione scene
 - B - Descrizione icone
 - C/D - Selezione apparecchi e associazione scena
- 7 - FINESTRA ELEMENTI**
 - Descrizione icone apparecchi, pulsanti, sensori.
- 8 - RICHIAMO AMBIENTE ESISTENTE**
- 9 - RESET CENTRALINA E PIN**
- 10 - SETTAGGI TIMER ASTRONOMICO**
- 11 - CONFIGURAZIONE ROUTINE TIMER**

CABLAGGIO DALI MID

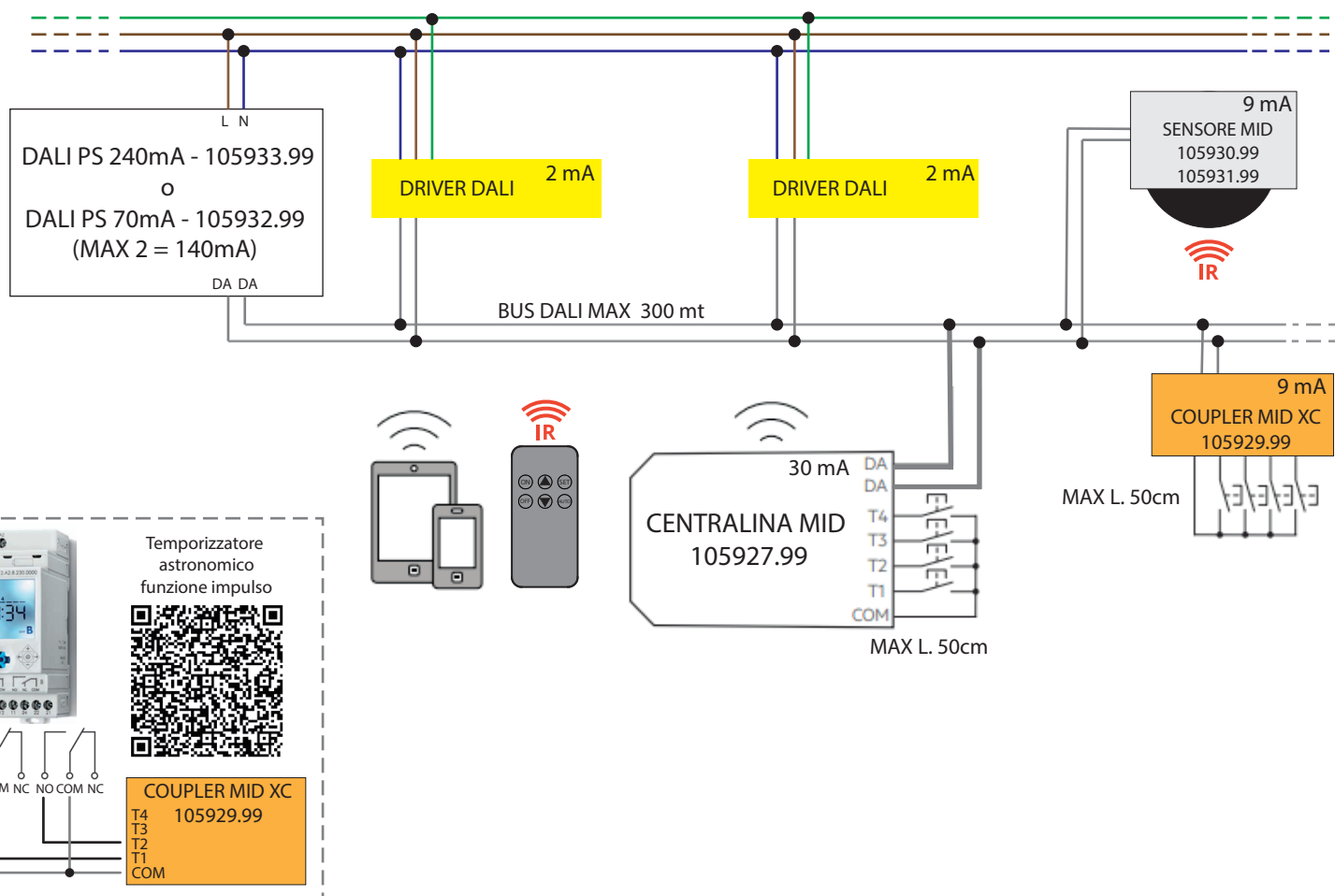

1 - COLLEGAMENTO E CONFIGURAZIONE AREA

A

SCARICARE L'APP PER LA CONFIGURAZIONE



sCS Commissioning

ANDROID



iOS



APP per il controllo



sceneCOM S Remote

B

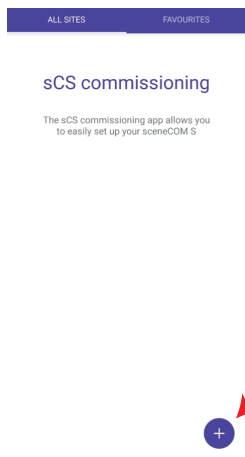

- 1) Attivare BLUETOOTH
- 2) Aprire l'APP
- 3) Fare clic sul simbolo +



C

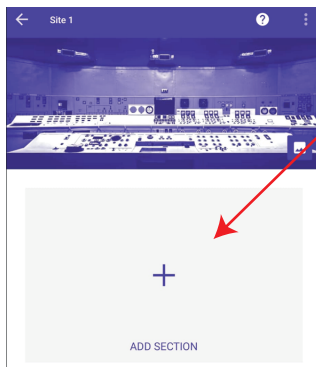

Fare clic sul "+ ADD SECTION" per trovare la centralina.

Al primo collegamento il programma chiederà di impostare il PIN.

Cambiare il PIN predefinito "123456" con un PIN diverso

D

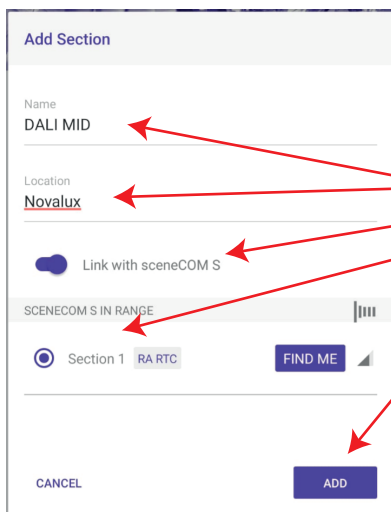

Si aprirà la finestra "ADD SECTION" (Aggiungi sezione).

- 1) Inserire un nome e un luogo (Facoltativo)
- 2) Selezionare "Link with"
- 3) Selezionare la centralina che si desidera abbinare (identificare cliccando "FIND ME" e gli apparecchi illuminanti collegati alla centralina lampeggeranno)
- 4) Cliccare ADD

E

1) Selezionare ROOM AREA

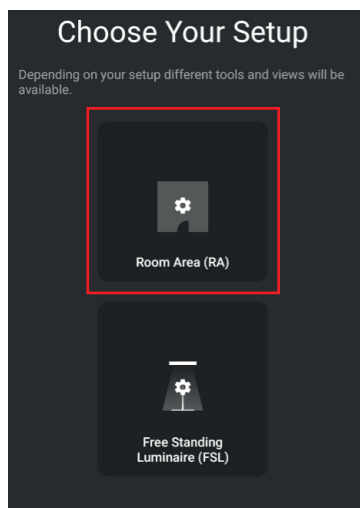

2) Selezionare DRAW PLAN

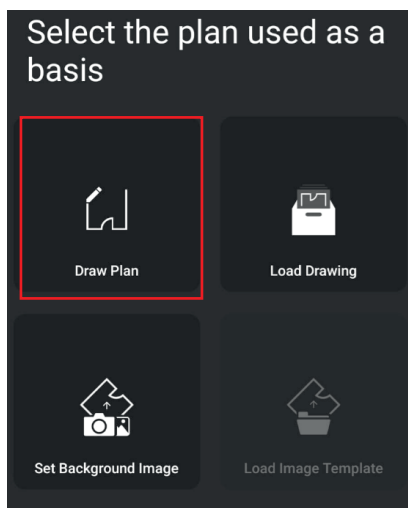

3) Impostare le misure confermare con "APPLY"

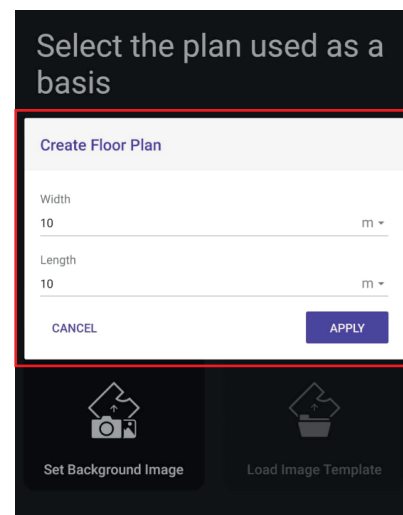

2 - PANORAMICA DESCRIZIONE ICONE

Uscita dalla configurazione

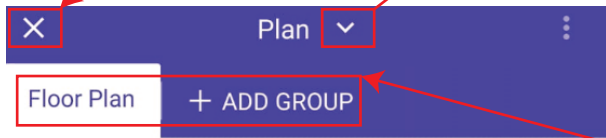

Plan	Planimetria e gruppi
Settings	Settaggio valori sensore
Scenes	Creazioni scene
HCL	Regolazione tunablewhite per orario e temperatura



FLOOR PLAN = Scheda per la visione generale degli apparecchi
ADD GROUP = Scheda per creare un gruppo (max 16)

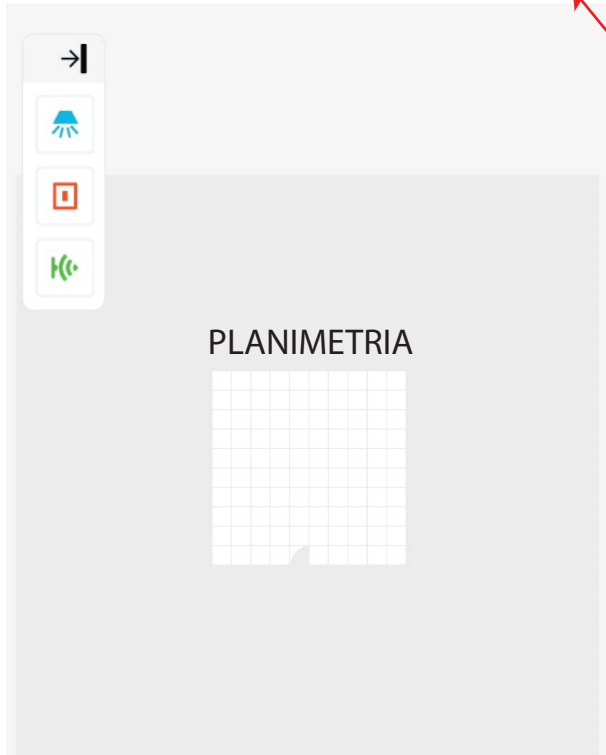

Modifica misure planimetria, scatta/carica immagine, salva template



Visualizzazione generale degli apparecchi illuminanti abbinati ai gruppi



Visualizzazione generale dei pulsanti abbinati ai gruppi e le loro funzioni assegnate



Visualizzazione generale dei sensori abbinati ai gruppi

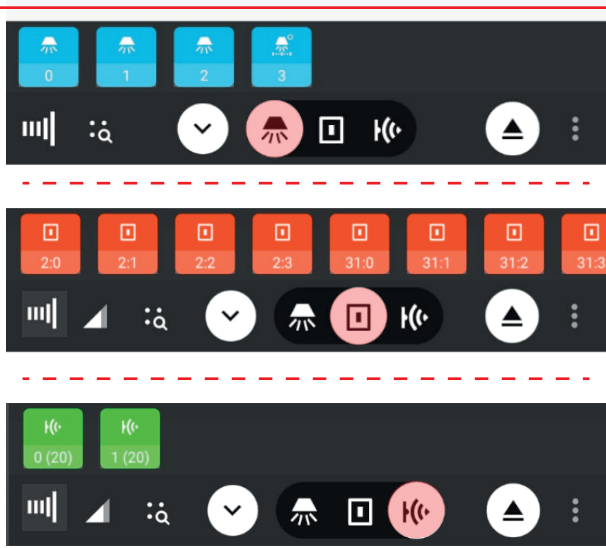

APPARECCHI e ACCESSORI TROVATI DALLA CENTRALINA
(la ricerca è automatica)

APPARECCHIO/DRIVER WHITE

APPARECCHIO/DRIVER TUNABLEWHITE

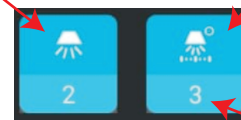

NUMERO IDENTIFICATIVO

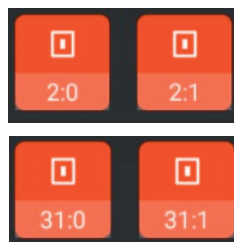

PULSANTI FISICI NA
2: = PULSANTE COLLEGATO AL COUPLER XC
31: = PULSANTE COLLEGATO ALLA CENTRALINA

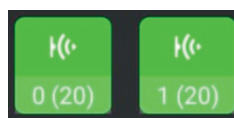

SENSORI TROVATI

3 - PIANTA O PLANIMETRIA DESCRIZIONE ICONE

1) Clicca L'icona "Planimetria"



2) Clicca il simbolo "Modifica planimetria"



3) Aggiungere gli elementi

4) Per concludere cliccare "APPLY"

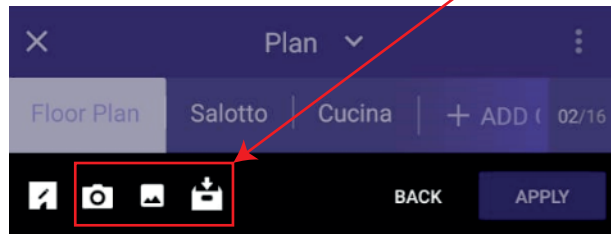

Sposta visuale

Aggiungi QUADRATO

Cancella elemento

Aggiungi PORTA

Aggiungi FINESTRA

Finestra
(cliccare per rotare)

Porta
(cliccare per rotare)

Quadrato
(1m X 1m)

Esempio utilizzo
planimetria

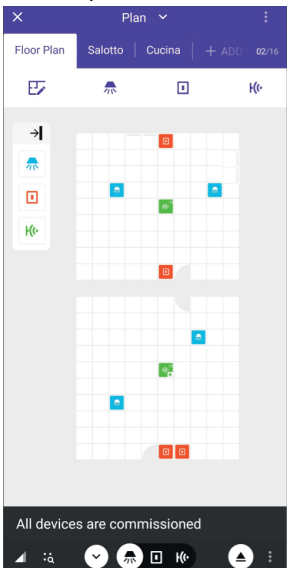

4 - RAGGRUPPAMENTO

A

- 1) Cliccare "+ADD GROUP"
- 2) Nominare il gruppo
- 3) Cliccare "CREATE"

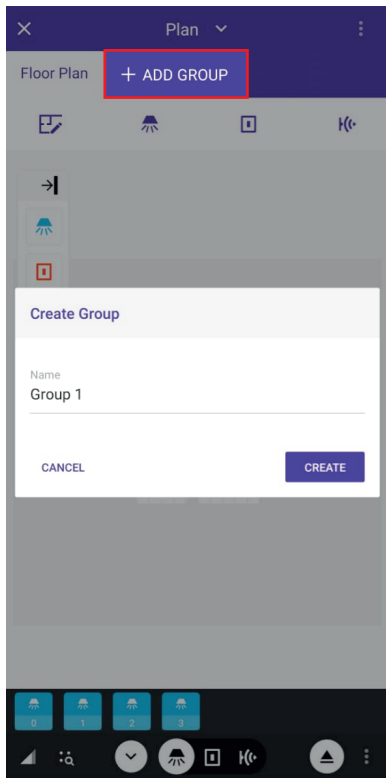

B

Trascinare l'icona della lampada nella planimetria.
(cliccando un'icona, lampeggerà l'apparecchio assegnato)

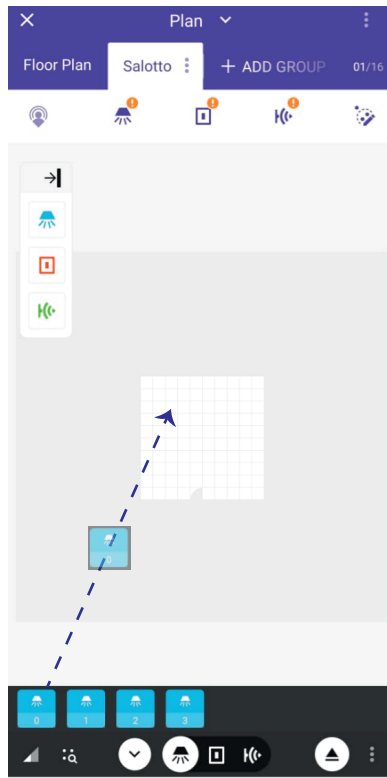

C

Assegnare tutti gli apparecchi al gruppo di destinazione

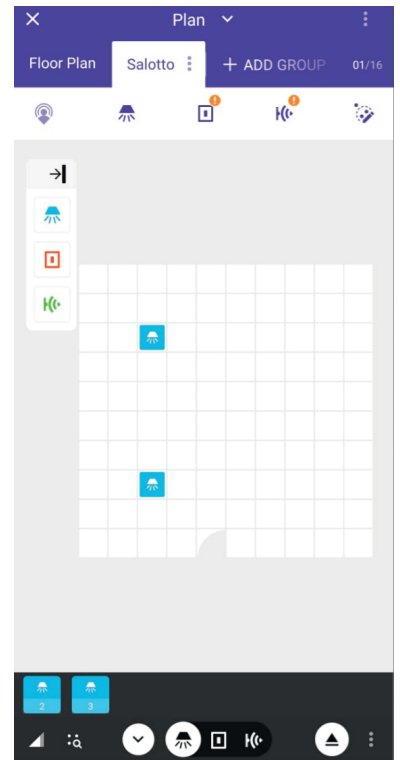

NOTE: Trascinare l'icona piazzata nella barra sottostante per toglierlo dal gruppo.

D

Ripetere l'operazione con tutti i gruppi necessari.



Icona GRIGIA = associato altro gruppo



Icona BLU = associato al gruppo aperto

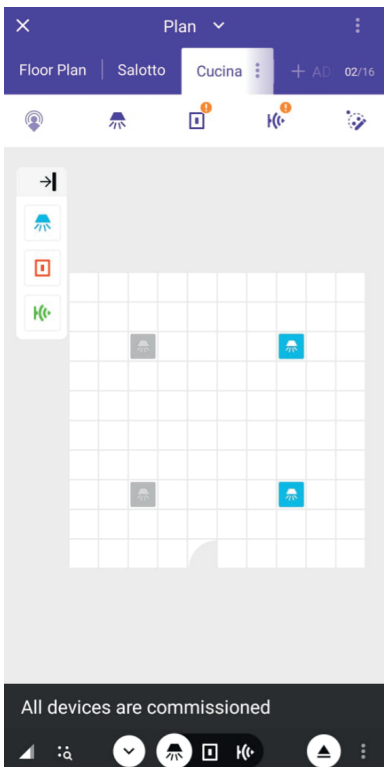

E

Ripetere l'operazione con tutti i pulsanti e sensori*

* appena un sensore viene abbinato ad un gruppo si aprirà una tendina per l'assegnazione delle istanze (pag. 5 - SENSORI)

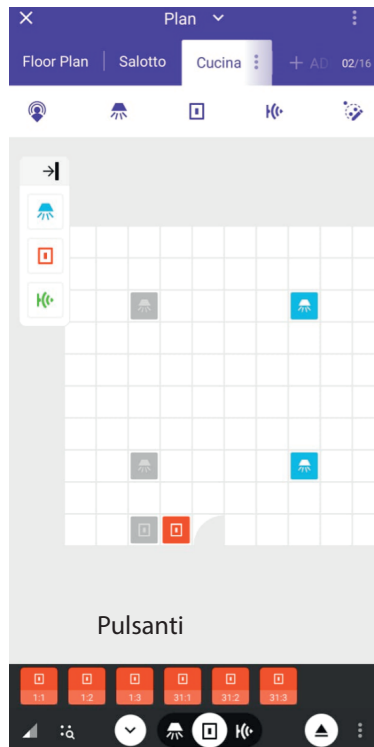

Per identificare il pulsante NA associato all'icona premere il pulsante e l'icona tremerà.

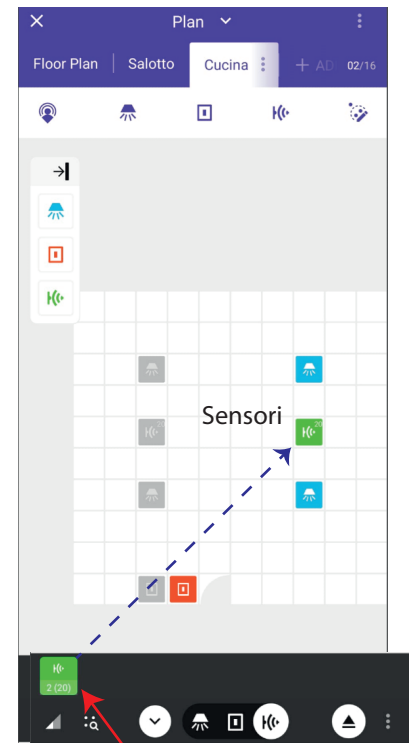

Per identificare il sensore cliccare l'icona e sul sensore lampeggerà un spia rossa.

5 - SENSORI ASSEGNAZIONE ISTANZE

Assegnare la funzione al sensore spuntando le ISTANZE (instance)

Controllo degli apparecchi tramite presenza/luminosità

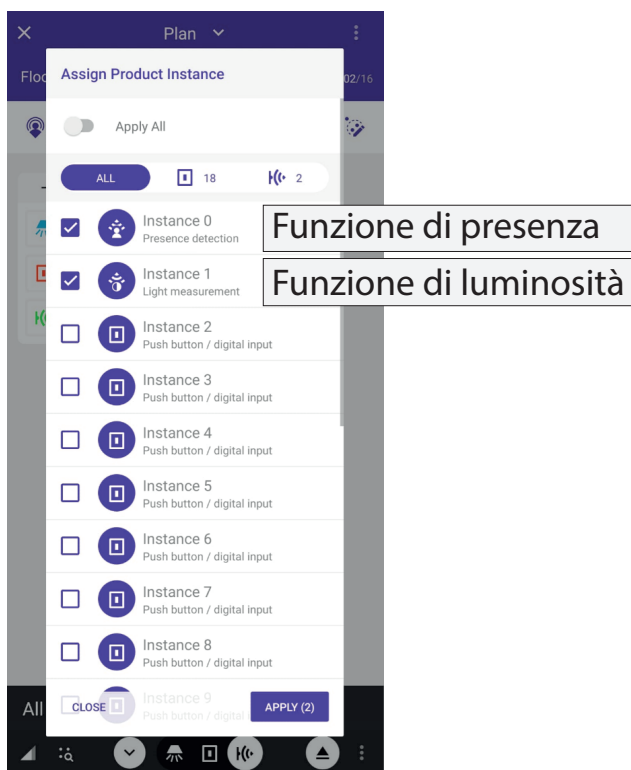

Controllo degli apparecchi tramite telecomando

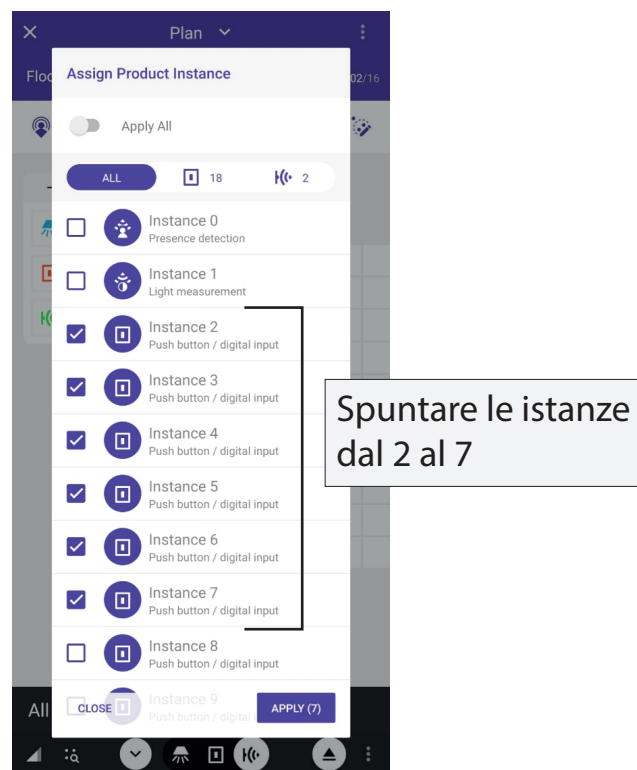

SETTAGGI sensore in MODALITA' PRESENZA O/E LUMINOSITA'

Aprire la tendina impostazioni (Settings) per regolare i tempi del sensore.

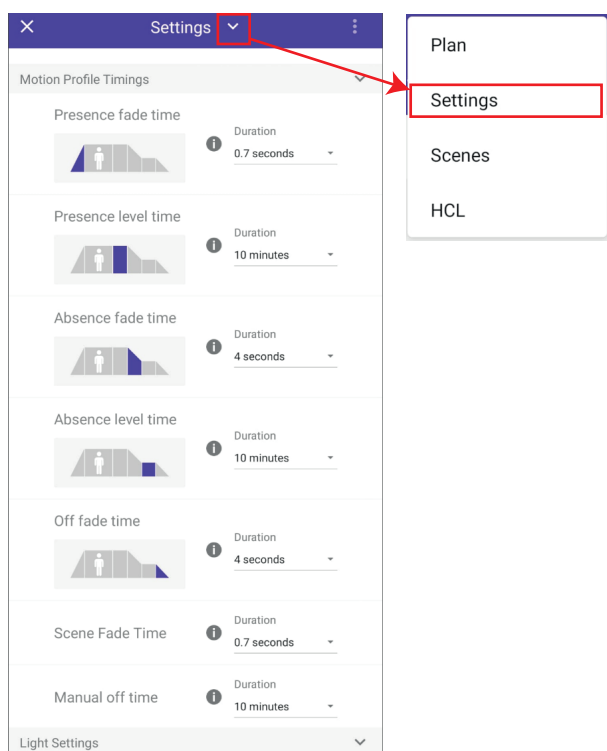

Dalla pagina del gruppo cliccando l'icona a sinistra si aprirà la pagina per settare i LUX.

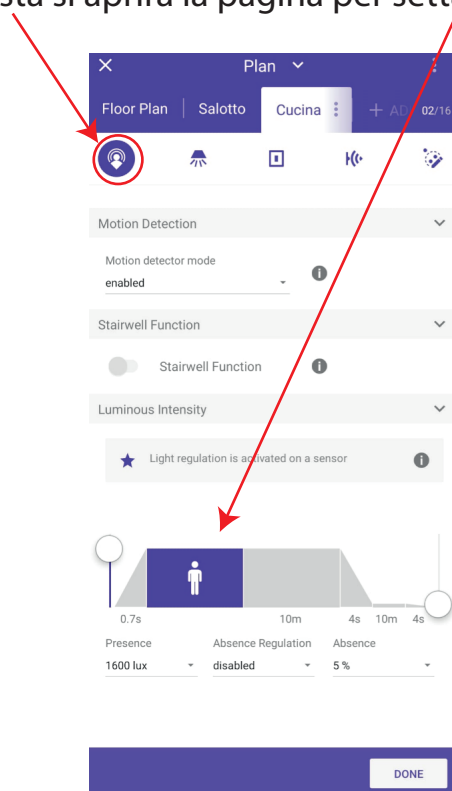

NOTE:
Settaggio unico per tutti i sensori.

6 - SCENE

A CREAZIONE SCENE

1) Aprire la tendina, selezionare "Scenes"

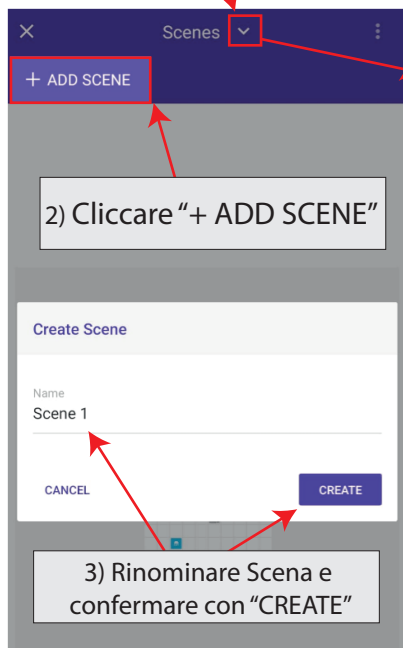

B HOME PAGE

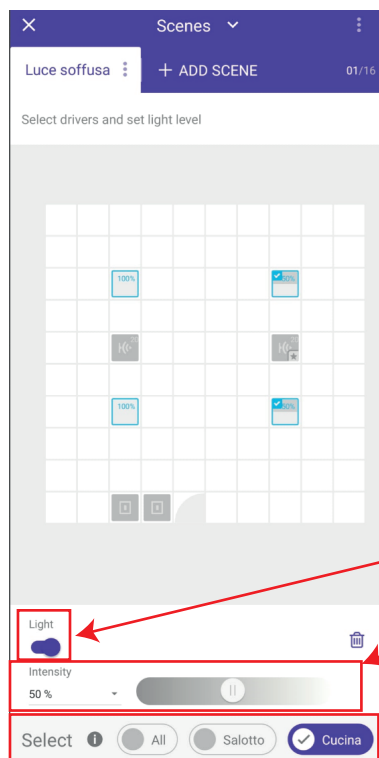

La spunta sull'icona indica la selezione

Spegnimento apparecchio

Regolazione intensità

Selezione gruppo

C SELEZIONE APPARECCHI

Selezione dei singoli apparecchi

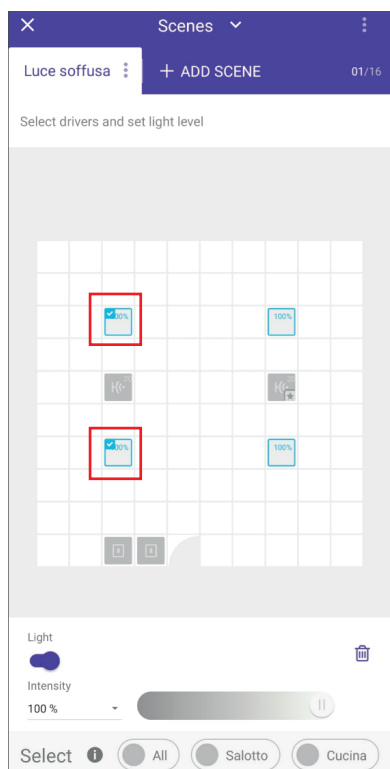

Selezione del gruppo

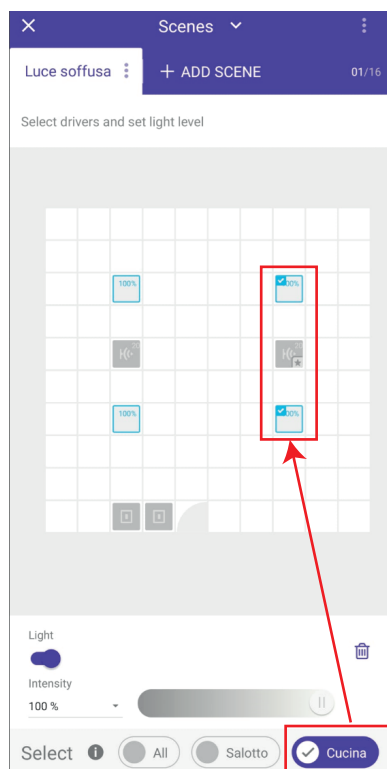

D ASSOCIARE SCENA

1) Cliccare sul Pulsante da associare la scena
2) Selezionare "Recall scene" (vedi "7 - Finestre comandi")

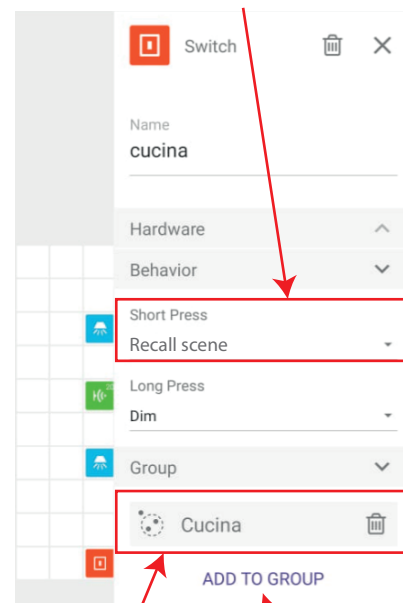

3) Associare il gruppo/gruppi cliccando "ADD TO GROUP"

7 - FINESTRA ELEMENTI

APPARECCHI ILLUMINANTI

Campo Nome

Campo Scena

Campo Gruppo

PULSANTI

Campo Funzione

PRESSIONE BREVE (comandi principali)

	Short Press
Nessuna azione	No Action
Richiama scena*	Recall Scene
Richiama scena / OFF	Toggle Scene / OFF
Richiama in sequenza le scene	Toggle Active Scenes
Richiama in sequenza le scene / OFF	Toggle Active Scenes / OFF
Solo ON	Turn ON
Solo OFF	Turn OFF
ON/OFF	ON/OFF

PRESSIONE LUNGA (comandi principali)

	Long Press
Nessuna azione	No Action
Dimmer. solo a crescere di intensità	Dim Up
Dimmer. solo a calare di intensità	Dim Down
Richiama scena*	Recall Scene
Richiama scena / OFF	Toggle Scene / OFF
Richiama in sequenza le scene	Toggle Active Scenes
Richiama in sequenza le scene / OFF	Toggle Active Scenes / OFF
Solo ON	Turn ON
Solo OFF	Turn OFF
ON/OFF	ON/OFF
Dimmerazione	Dim
Dimmer. temperatura colore	Warmer / Cooler

SENSORI

Campo Istanze

Icona blu = istanza assegnata

Icona bianca = istanza non assegnata

8 - RICHIAMO AMBIENTE ESISTENTE

A

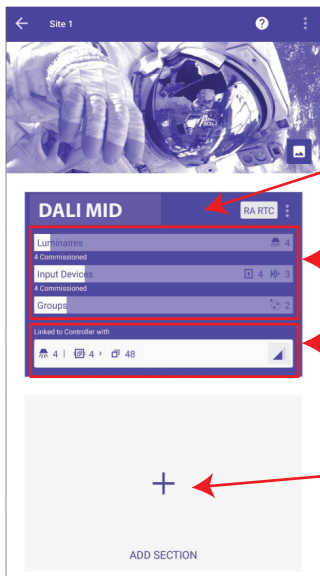

Cliccare la scheda di configurazione

(La scheda rappresenta la centralina)

Elementi abbinati

Elementi collegati e trovati

Aggiungere una nuova centralina

B

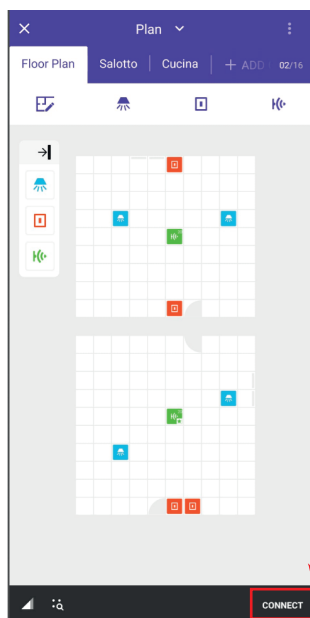

Prima di modificare
riconnettere la centralina
cliccando "CONNECT"



C

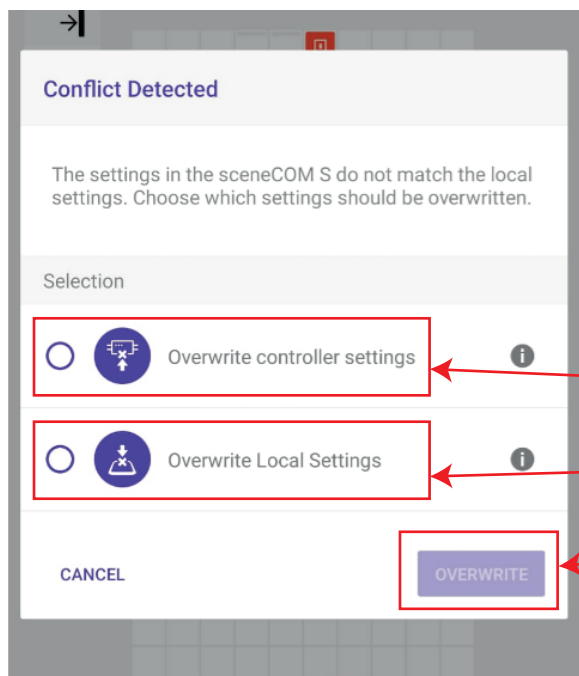

Nel caso vengono fatte modifiche alla
configurazione e non è stata connessa
prima la centralina, si aprirà una finestra:

Sovrascrive le ultime modifiche fatte
nell'APP sulla centralina

Sovrascrive nell'APP i settaggi
salvati nella centralina

Selezionare la preferenza e
cliccare "OVERWRITE"

9 - RESET

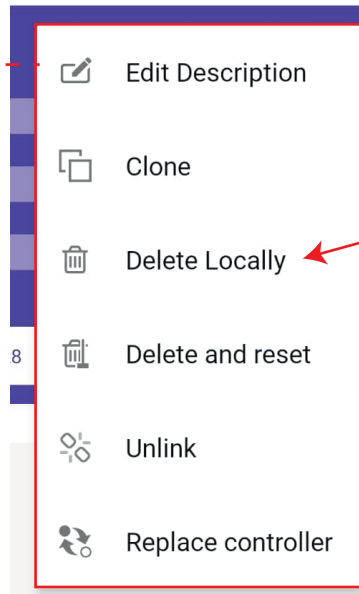
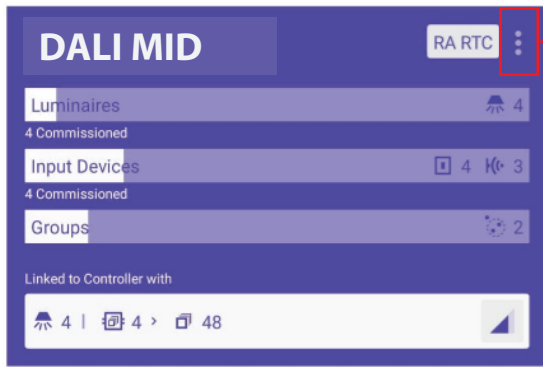

Eliminazione della centralina dal locale.

RESET totale della centralina e/o cambio PIN

ATTENZIONE:
Una volta resettato la centralina si perderanno tutte le configurazioni. Il RESET del PIN non è OBLIGATORIO.

PROCEDURA RESET PIN

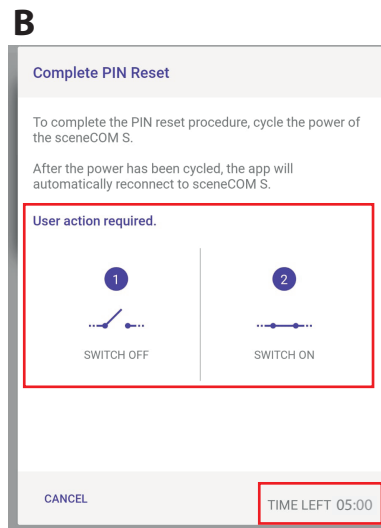
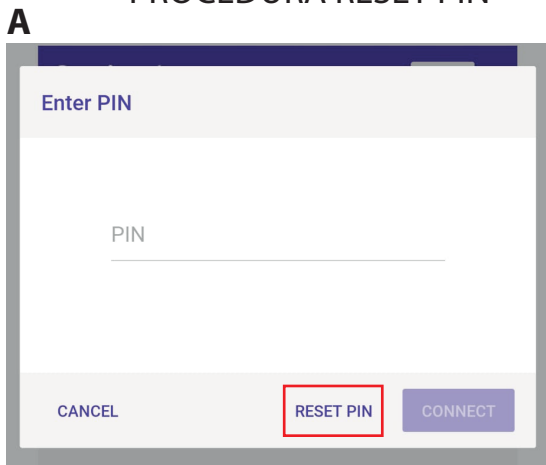

Dopo aver confermato il RESET, bisogna togliere e ridare tensione alla centralina, entro 5 min.

10 - SETTAGGI TIMER ASTRONOMICICO

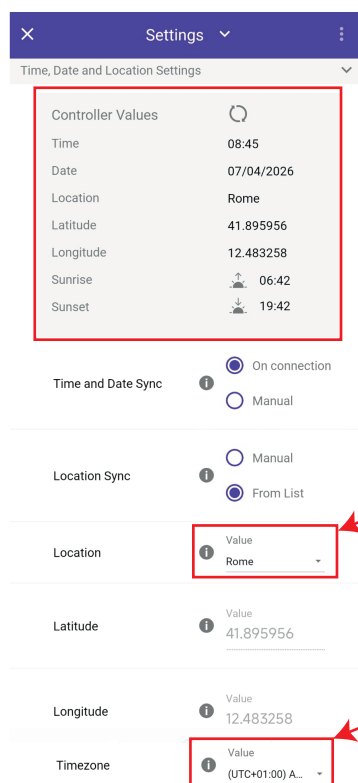

SELEZIONARE LA CAPITALE

SELEZIONARE FASCIA ORARIA

11 - CONFIGURAZIONE ROUTINE TIMER

A CREAZIONE ROUTINE

1- Eseguire Cap. 10- **SETTAGGIO TIMER ASTRONOMICICO**

2-APRIRE "Scheduler"

3-CREA NUOVA ROUTINE

4-RINOMINARE ROUTINE

5-SALVARE

B PANORAMICA SETTAGGI

SELEZIONARE ORARIO

SELEZIONE SETTIMANA O CALENDARIO

SELEZIONE GIORNI

CREAZIONE DEL CALENDARIO

ABBINARE GRUPPI ALLA ROUTINE

SELEZIONE AZIONE

SELEZIONE RIPETIZIONE

C ESEMPIO

Routine configurato per spegnimento notturno

INIZIO alle 22:00

Tutte le settimane

Dal lunedì al venerdì (il pallino BLU è la selezione)

Selezione del GRUPPO

Azione OFF

Ripetizione

Tempo settabile da 5 a 60 minuti

Inserire orario fine routine

ALTERNATIVE

Altre azioni:

- Richiama SCENA
- ON
- Percentuale LUMINOSITA
- Richiama SENSORI

Non ripetere (Quando è selezionato esegue l'azione una sola volta)

Numero di ripetizioni da 2 a 254

D ATTIVAZIONE

Una volta impostata la ROUTINE selezionare "Status" per l'attivazione.



IT

Direttiva 2012/19/UE (Rifiuti di Apparecchiature Elettriche ed Elettroniche RAEE):

Il simbolo del cassonetto barrato riportato sull'apparecchiatura o sulla sua confezione indica che il prodotto alla fine della propria vita utile deve essere raccolto separatamente dagli altri rifiuti. L'utente dovrà, pertanto, conferire l'Apparecchiatura giunta a fine vita agli idonei centri di raccolta differenziata dei Rifiuti Elettronici ed Elettrotecnici, oppure riconsegnarla al rivenditore al momento dell'acquisto di una nuova apparecchiatura di tipo equivalente, in ragione di uno a uno. L'adeguata raccolta differenziata per l'avvio successivo dell'apparecchiatura dismessa al riciclaggio, al trattamento ed allo smaltimento ambientalmente compatibile contribuisce ad evitare possibili effetti negativi sull'ambiente e sulla salute e favorisce il riimpiego e/o riciclo dei materiali di cui è composta l'apparecchiatura. Lo smaltimento abusivo del prodotto da parte dell'utente comporta l'applicazione delle sanzioni amministrative previste dalla normativa vigente.

ES

Directiva 2012/19/UE (Residuos de aparatos eléctricos y elec-trónicos RAEE): Información para el usuario.

Este producto es conforme con la Directiva EU 2012/19/UE. El símbolo de la papelera barrada situado sobre el aparato indica que este producto, al final de su vida útil, debe ser tratado separadamente de los residuos domésticos. El usuario es responsable de la entrega del aparato al final de su vida útil a los centros de recogida autorizados. El adecuado proceso de recogida diferenciada permite dirigir el aparato desechado al reciclaje, a su tratamiento y a su desmantelamiento de una forma compatible con el medio ambiente, contribuyendo a evitar los posibles efectos negativos sobre el ambiente y la salud, favoreciendo el reciclaje de los materiales de los que está compuesto el producto. Para información más detallada inherente a los sistemas de recogida disponibles, dirigirse al servicio local de recogida o al establecimiento donde se adquirió el producto.

FR

Directive 2012/19/UE (Déchets d'équipements électriques et électroniques DEEE): infor-mations aux utilisateurs.

Ce produit est conforme à la Directive ED 2012/19/UE. Le symbole de la corbeille barrée reporté sur l'appareil indique que ce dernier doit être éliminé à part lorsqu'il n'est plus utilisable et non pas avec les ordures ména-gères. L'utilisateur a la responsabilité de porter l'appareil hors d'usage à un centre de ramassage spécialisé. Le tri approprié des déchets permet d'acheminer l'appareil vers le recyclage, le traitement et l'élimination de façon écologiquement compatible. Il contribue à éviter les effets négatifs possibles sur l'environnement et sur la santé, tout en favorisant le recyclage des matériaux dont est constitué le produit. Pour avoir des infor-mations plus détaillées sur les systèmes de ramassage disponibles, s'adresser au ser-vice local d'élimination des déchets ou au revendeur.

DE

Richtlinie 2012/19/UE (EI-ektround lektronikAltgeräte WEEE): Benutzerinfor-mationen.

Dieses Produkt entspricht der EURichtlinie 2012/19/UE. Das Symbol des auf dem Gerät dargestellten, durchgestrichenen Korbes gibt an, dass das Produkt am Ende seiner Nutzungsdauer gesondert vom Hausmüll zu behandeln ist. Am Ende der Nutzungsdauer ist der Benutzer für die Überantwortung des Geräts an geeignete Sammelstellen verantwortlich. Die angemessene, getrennte Müllsammlung zwecks umweltkompatibler Behandlung und Entsorgung für den anschließenden Recyclingbeginn des nicht mehr verwendeten Geräts trägt zur Vermeidung möglicher schädlicher Wirkungen auf Umwelt und Gesundheit bei und begünstigt das Recycling der Materialien, aus denen das Produkt zusammengesetzt ist. Für nähere Informationen bezüglich der zur Verfügung stehenden Sammelsysteme, wenden Sie sich bitte

an den örtlichen Müllentsorgungsdienst oder an das Geschäft, in dem der Kauf getätigt worden ist.

UK

Directive 2012/19/UE (Waste Electrical and Electronic Equipment WEEE): information for users.

This product complies with EU Directive 2012/19/UE. The crossed-out wastebasket symbol on the appliance means that at the end of its useful lifespan, the product must be disposed of separately from ordinary household wastes. The user is responsible for de-livering the appliance to an appropriate collec-tion facility at the end of its useful lifespan. Appropriate separate collection to permit recycling, treatment and environmentally compatible disposal helps prevent negative impact on the environment and human health and promotes recycling of the materials making up the product. For more information on available collection facilities, contact your local waste collection service or the shop where you bought this appliance.

NL

Richtlijn 2012/19/UE (Afgedank-te Elektrische en Elektronische Apparaten AEEA): informatie voor de gebruikers.

Dit product voldoet aan de richtlijn EU 2012/19/UE. Het symbool van de vuilnisbak met een streep erdoor, dat op het apparaat staat, geeft aan dat het product, wanneer het wordt afgedankt, niet met het huisvuil kan worden meegevoerd. Het is de verant-woordelijkheid van de gebruiker het product, op het moment dat dit wordt afgedankt, in te leveren bij een centrum voor gescheiden afvalverwerking. Een correcte gescheiden afvalverwerking, die gericht is op de recycling van het afgedankte product en die een milieuvriendelijke behandeling en ver-nietiging mogelijk maakt, draagt ertoe bij mogelijk negatieve effecten op het milieu en op de gezondheid te voorkomen en bevordert het hergebruik van de materialen waaruit het product bestaat. Voor meer gedetailleerde informatie met betrekking tot de voorhanden zijnde afvalverwerkingsystemen dient u zich te wenden tot de plaatselijke vuilnisdienst of tot de winkelier waar u het product heeft gekocht.

PT

Directiva 2012/19/UE (Resíduos de equipamentos eléctricos e electrónicos REEE):informações para os utilizadores.

Este produto é conforme à Directiva EU 2012/19/UE. O símbolo do cesto barrado marcado no aparelho indica que o produto, no fim da própria vida útil, deve ser tratado separadamente do lixo doméstico. O utilizador é responsável pela entrega do aparelho, no fim da vida do mesmo, às apropriadas estruturas de recolha. A adequada recolha diferenciada para o encaminhamento sucessivo do aparelho ao reciclagem, ao tratamento e ao escoamento ambientalmente compatível, contribui para evitar possíveis efeitos negativos sobre o ambiente e a saúde e favorece a reciclagem dos materiais que compõem o produto. Para informações mais detalhadas inerentes aos sistemas de recolha disponíveis, dirija-se ao serviço local de escoamento de resíduos, ou a loja na qual efectuou a compra.

NO

WEEE-symbolet (Waste Electrical and Electronic Equipment).

Bruken av WEEE-symbolet indikerer at dette produktet ikke kan behandles som husholdning-savfall. Du vil bidra til å beskytte miljøet ved å sørge for at dette produktet blir avhendet på en forsvarlig måte. Ta kontakt med kommunale myndigheter, renovasjons-selskapet der du bor eller forretningen hvor du kjøpte produktet for å få mer informasjon om resirkulering av dette produktet.

SV

Symbol för avfall från el-ektrisk och elektronisk utrustning (WEEE).

Märkning med WEEE-symbolen visar att produkten inte får behandlas som hushållsavfall. Genom att slänga den här produkten på rätt sätt bidrar du till att skydda miljön. Mer information om återvinning av produkten kan du få av de lokala myndigheterna, din renhållningsservice eller i affären där du köpte produkten.

FI

WEEE-merkintä (sähköja elektro-niikkalaiteromu).

WEEE-merkintä osoittaa, että tätä tuotetta ei voi käsitellä kotitalousjätteen tavoin. Kun huolehdit tämän tuotteen asianmukaisesta hävittämisestä, autat suojelemaan ympäristöä. Lisätietoa tämän tuotteen kierrät-tämisestä saat paikallisviranomaisilta, jätehuolto-yhtiöltäsi tai myymälästä josta ostit tämän tuotteen.

DA

Symbol for affald af elektrisk og elektronisk udstyr (WEEE)

Brugen af WEEE-symbolet betyder, at dette produkt ikke må behandles som husholdning-saffald. Ved at sørge for korrekt bortskaffelse af produktet medvirker du til at beskytte miljøet. Du kan få flere oplysninger om genbrug af dette produkt hos de lokale myndigheder, dit renovatons-selskab eller i forretningen, hvor du har købt produktet.

HU

Hulladékkékt elektromos vagy el-ektronikus készüléket jelölő szimbólum.

Ez a szimbólum azt jelöli, hogy a terméket nem szabad háztartási hulladékként kezelni. A hulladékká vált termék megfelelő elhelyezésével hozzájárul a környezet védelméhez. A termék újrafelhasználásával kapcsolatban a helyi szervek-nél háztartási hulladékokat elszállító vállalatnál vagy a termék értékesítő üzletben tájékozódhat.

CZ

Symbol pro odpadní elektrický a elektronický materiál (WEEE).

Použití symbolu WEEE označuje, že tento produkt nelze likvidovat jako domovní odpad. Správnou likvidací tohoto produktu p íspijete k ochraně životního prost edí. Podrobn jší infor-mace o likvidaci tohoto produktu vám podají místní ú ady, spole nost pro likvidaci komunálního odpadu nebo obchod, kde jste zboží zakoupili.

GR

Οδηγία 2012/19/UE (Απόβλητα Ειδών Ηλεκτρικού και Ηλεκτρονικού Εξοπλισμού ΑΗΗΕ):

πληροφορίες για τους χρήστες: βάσει του άρθρου 13 του Νομοθετικού Διατάγματος της 25ης Ιουλίου 2005, αρ. 151 "Εφαρμογή των Οδηγιών 2002/95/ΕΚ, 2012/19/UE και 2003/108/ΕΚ, σχετικά με τον περιορισμό της χρήσης επικίνδυνων ουσιών σε είδη ηλεκτρικού και ηλεκτρονικού εξοπλισμού, καθώς και με τη διάθεση των αποβλήτων", το παρόν προϊόν είναι κατάλληλο. Το σύμβολο του διαγραφόμενου κάδου που παρατίθεται επί της συσκευής ή επί της συσκευασίας υποδεικνύει ότι το προϊόν στο τέλος της ωφέλιμης ζωής του πρέπει να συλλεχθεί χωριστά από τα άλλα απορρίμματα. Ο χρήστης θα πρέπει κατ' επέκταση να παραδίδει τη συσκευή, που φτάνει στο τέλος της ζωής της, σε ενδεδειγμένα κέντρα επιλεκτικής συλλογής των ηλεκτρονικών κι ηλεκτροτεχνικών απορριμμάτων, ή να την επιστρέψει στις αντιπροσωπείες της στιγμή της αγοράς μιας καινούριας συσκευής παρεμφερούς τύπου, στην αναλογία ένα προς ένα. Η ενδεδειγμένη επιλεκτική συλλογή για την εν συνεχεία προώθηση της εκτός λειτουργίας, επεξεργασία και περιβαλλοντικά συμβατή αποκομιδή συνεισφέρει στην αποτροπή πιθανών αρνητικών επιπτώσεων για το περιβάλλον και την υγεία και προάγει την επαναχρησιμοποίηση και/ή ανακύκλωση των υλικών από τα οποία αποτελείται η συσκευή. Η ανεξέλεγκτη αποκομιδή του προϊόντος από τον χρήστη προϋποθέτει την εφαρμογή των διοικητικών κυρώσεων σύμφωνα με το νόμο.

PL

Dyrektywa 2012/19/UE (Odpady z aparatury elektrycznej i el-ektronicznej RAEE):

Symbol przekreślonej skrzyni umieszczonej na aparaturze ze lub na jej opakowaniu wskazuje, że produkt po zakończeniu możliwej eksploatacji powinien być usunięty oddzielnie od innych odpadów. Użytkownik ma w związku z tym obowiązek oddania aparatury wycofanej z eksploatacji do odpowiednich ośrodków przystosowanych dla odpadów el-ektronicznych i elektrotechnicznych lub dostarczyć je do

sprzedawcy w momencie zakupu nowej ekwiwalentnej aparatury, na zasadzie jeden za jeden. Odpowiednia selekcja odpadów, które zostaną następnie przesłane do recyklingu, obróbki a następnie do likwidacji środowiskowo zgodnej eliminuje negatywne skutki dla środowiska i dla zdrowia i ułatwia ponowne zastosowanie i/lub recykling materiałów, z których jest zbudowana aparatura. Nielegalna likwidacja produktu ze strony użytkownika podlega sankcjom administracyjnym zgodnie z obowiązującymi przepisami prawa.

RM

Directiva 2012/19/UE (Deșeurile de Echipamente Electrice și Electronice DEEE):

Simbolul tomberonului tăiat care apare pe echipamente sau pe ambalaj vă arată că aceste produse la scoaterea lor din uz trebuie să fie colectate separat de celelalte deșeurile. Va fi deci necesar ca și consumatorii să încredințeze Echipamentele scoase din uz Centrelor de Colectare diferențiată a Deșeurilor Echipamente-lor Electrice și Elec-tronice sau să le dea la schimb vânzătorilor de la care le-au cumpărat, în momentul în care dorec să achiziționeze un aparat echivalent. Colectarea diferențiată adecvată, în vederea reciclării, tratării și eliminării deșeurilor în mod compatibil, contribuie la evitarea posibi-lului impact negativ asupra mediului încon-jurător și sănătății, favorizând în același timp reutilizarea/reciclarea materialelor componente ale echipamentelor. Eliminarea abuzivă a produselor de către consumator i va atrage după sine sancționarea administrativă pre-văzută de normele în